

ГОСТ 16203—70, ГОСТ 16204—70

МЕЖГОСУДАРСТВЕННЫЕ СТАНДАРТЫ

---

# СТОЙКИ ДЕЛИТЕЛЬНЫЕ

## РАЗМЕРЫ

Издание официальное

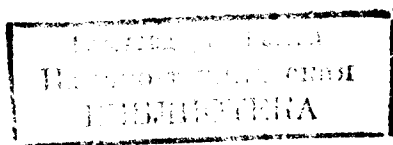

БЗ 11—98

ИПК ИЗДАТЕЛЬСТВО СТАНДАРТОВ  
Москва

## СТОЙКИ ДЕЛИТЕЛЬНЫЕ ОДНООПОРНЫЕ

## Размеры

ГОСТ  
16203—70One-column dividing stands.  
Dimensions

Дата введения 01.01.73

1. Настоящий стандарт распространяется на делительные одноопорные стойки с ручным приводом и горизонтальной осью вращения классов точности Н, П, А, предназначенные для установки, закрепления и поворота заготовок при механической обработке отверстий и других работах.

(Измененная редакция, Изм. № 2).

2. Размеры стоек должны соответствовать указанным на чертеже и в таблице.

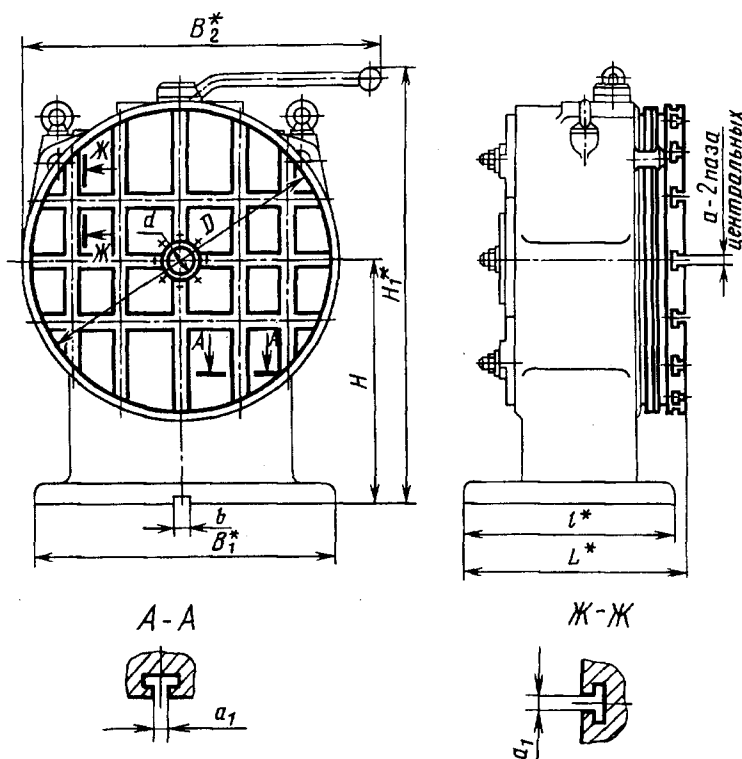

\* Размеры для справок.

Примечания:

1. Чертеж не определяет конструкцию стоек.
2. (Исключено, Изм. № 1).
3. Допускается на планшайбе радиальное расположение пазов или сетка координатно-фиксирующих крепежных отверстий.

Издание официальное

Перепечатка воспрещена

© ИПК Издательство стандартов, 1999  
Переиздание с Изменениями

Размеры, мм

$D$	$H$	$H_1$	$B_1$	$B_2$	$L$	$a$ (поле допуска Н8)	$a_1$ (поле допуска Н11)	$b$ (поле допуска Н8)	$d$ (поле допуска Н7)	$l$	Масса, кг, не более	Применяемость
200	140	270	220	250	185	12	12	14	30	180	60	
	200	380										
320		390	320	360	240	14	14	18	40 ;	220	120	
	320	560										

Пример условного обозначения стойки размерами  $D = 200$  мм,  $H = 140$  мм с взаимно-перпендикулярным расположением крепежных пазов на планшайбе класса точности А:

*Стойка 200×140 — ВА ГОСТ 16203—70*

То же, с радиальным расположением крепежных пазов:

*Стойка 200×140 — РА ГОСТ 16203—70*

То же, с сеткой координатно-фиксирующих отверстий:

*Стойка 200×140 — СА ГОСТ 16203—70*

Примечание. Для стоек класса точности Н буквенный индекс не указывается.

**(Измененная редакция, Изм. № 1, 2, 3).**

2а. Технические требования — по ГОСТ 26153.

2б. Обозначение конструкции стоек осуществляется в порядке, установленном на предприятии (организации) разработчика.

2а, 2б. **(Введены дополнительно, Изм. № 2).**

3—15. **(Исключены, Изм. № 2).**

16. **(Исключен, Изм. № 3).**

Приложение. **(Исключено, Изм. № 3).**

**ИНФОРМАЦИОННЫЕ ДАННЫЕ**

**1. РАЗРАБОТАН И ВНЕСЕН** Министерством станкостроительной и инструментальной промышленности СССР

**РАЗРАБОТЧИКИ**

М. И. Берман, Л. С. Васильева, Г. А. Монахов, В. А. Петрова, И. Г. Эльнер

**2. УТВЕРЖДЕН И ВВЕДЕН В ДЕЙСТВИЕ** Постановлением Комитета стандартов, мер и измерительных приборов при Совете Министров СССР от 21.07.70 № 1104

**3. ВЗАМЕН** МН 2495—61, МН 2496—61, МН 2497—61, МН 2498—61, МН 2499—61

**4. ССЫЛОЧНЫЕ НОРМАТИВНО-ТЕХНИЧЕСКИЕ ДОКУМЕНТЫ**

Обозначение НТД, на который дана ссылка	Номер пункта
ГОСТ 26153—84	2а

**5. Ограничение срока действия снято** Постановлением Госстандарта от 12.04.84 № 1274

**6. ПЕРЕИЗДАНИЕ** (июнь 1999 г.) с Изменениями № 1, 2, 3, утвержденными в мае 1980 г., апреле 1984 г., феврале 1990 г. (ИУС 7—80, 7—84, 5—90)